



ТЕХНИЧЕСКИЙ ПАСПОРТ ИЗДЕЛИЯ



Артикулы

KW.MWUI180R
KW.MWUI180L
KW.MWUH180R
KW.MWUH180L

**НАСОСНАЯ ГРУППА БЫСТРОГО
МОНТАЖА С ТРЁХХОДОВЫМ
СМЕСИТЕЛЬНЫМ КЛАПАНОМ**

1. Назначение и область применения

Насосная группа быстрого монтажа Kromwell KW.MWU представляет собой готовый комплект арматуры в сборе (без насоса), предназначенный для принудительной циркуляции, регулировки и поддержания заданной температуры теплоносителя в системах отопления со смесительным контуром. Чаще всего используется в качестве контура теплого водяного пола.

Эффективность такой системы обеспечивается принципом многократной циркуляции теплоносителя во вторичном контуре с частичным отбором теплоносителя от высокотемпературного источника тепла первичного контура и подмесом теплоносителя из обратной линии.

В качестве теплоносителя могут использоваться жидкости, неагрессивные к материалам изделия: вода, растворы на основе гликоля. Максимальное содержание гликоля до 40%.

2. Технические характеристики

Номинальный размер, DN	25
Верхнее подключение, G	1" BP
Нижнее подключение, G1	1 1/2" HP
Присоединительная резьба для насоса, G2	1 1/2" BP
Монтажная длина насоса	180 мм
Максимальное рабочее давление	6 бар
Максимальная пропускная способность Kvs при $\Delta p=1$ бар	6,3 м ³ /час
Максимальная тепловая мощность Qmax, при $\Delta T=10^{\circ}\text{C}$ и скорости теплоносителя 1 м/с	24 кВт
Максимальная тепловая мощность Qmax, при $\Delta T=20^{\circ}\text{C}$ и скорости теплоносителя 1 м/с	48 кВт
Диапазон рабочей температуры	от -15°C до $+110^{\circ}\text{C}$
Максимальная температура окружающей среды	40°C
Диапазон шкалы термометров	от 0°C до 120°C
Габариты в теплоизоляционном кожухе (ШxВxГ)	250x365x250 мм
Вес	3 360 г



3. Конструкция и применяемые материалы

Вид спереди в теплоизоляционном кожухе
(крышка кожуха не показана)

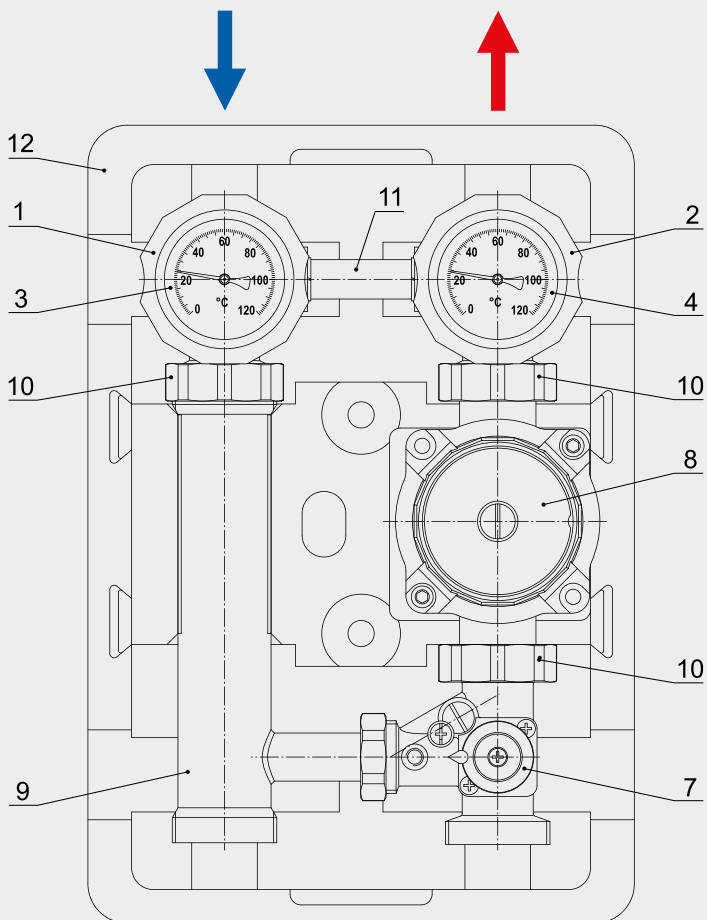

Вид сзади без теплоизоляционного кожуха

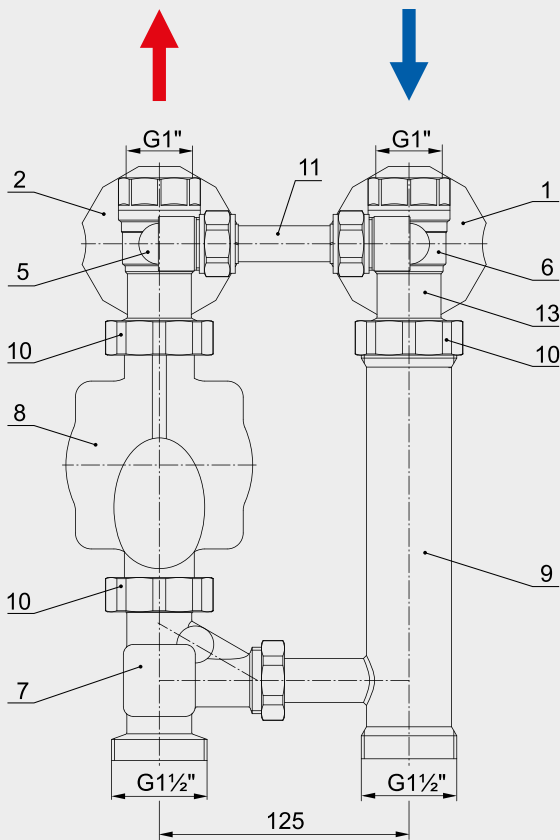

- | | |
|--|---|
| 1. Съёмная синяя рукоятка (для обратной линии) | 7. Отсечной шаровой кран |
| 2. Съёмная красная рукоятка (для подающей линии) | 8. Насос циркуляционный (в комплект не входит) |
| 3. Синий термометр (для обратной линии) | 9. Патрубок обратной линии |
| 4. Красный термометр (для подающей линии) | 10. Накладная гайка 1 1/2" с плоским уплотнительным кольцом |
| 5. Отсечной шаровой кран с отводом для перепускного клапана слева | 11. Глухая перемычка-стабилизатор |
| 6. Отсечной шаровой кран с отводом для перепускного клапана справа | 12. Кожух теплоизоляционный |
| | 13. Интегрированный обратный клапан (на чертеже не показан) |



Корпуса шаровых кранов и трехходового смесительного клапана, накидные гайки, глухая перемычка-стабилизатор — латунь CW614N (DIN EN 12165-2011), соответствует марке ЛС58-3 (по ГОСТ 15527-2004).

Патрубок обратной линии (9) — сталь нержавеющая с покрытием эмалью черного цвета Съёмные рукоятки (1,2) — полиамид (РА), армированный стекловолокном.

Обратный клапан (13) — пластик ABS.

Все уплотнительные детали — EPDM.

Все трубные цилиндрические резьбы соответствуют ГОСТ 6357-81 (ISO 228-1:2000, DIN 259).

Циркуляционный насос (8) в комплект не входит!

Группа быстрого монтажа Kromwell KW.MWU совместима с насосами, имеющими монтажную длину 130 мм и наружную присоединительную резьбу 1".

4. Принцип работы трёхходового смесительного клапана

При остывании теплоносителя ниже настроечной температуры, смесительный клапан открывает проход для горячего теплоносителя из котла, смешивая его с остывшим теплоносителем, поступающим из обратной линии.

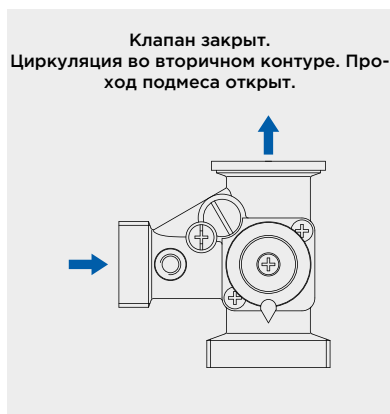

5. Гидравлические характеристики

Гидравлическая характеристика насосной группы KW.MWUI/H 180R/L в соотношении с характеристиками насосов Kromwell:

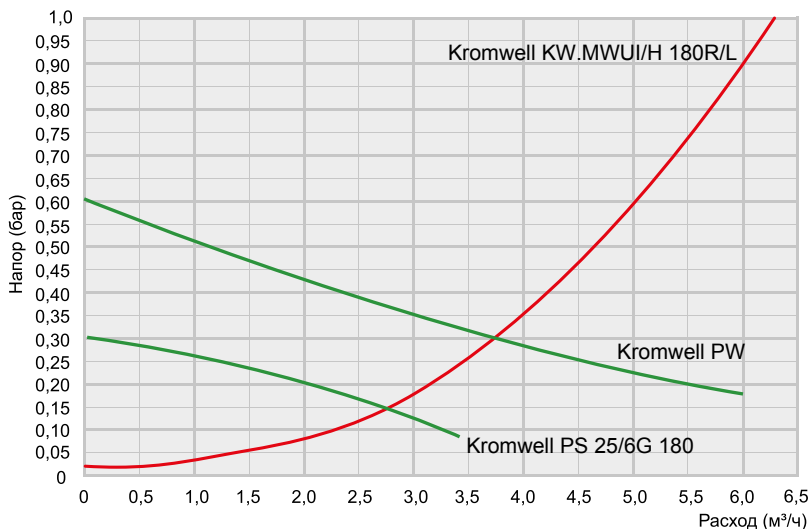

6. Замена местами подающей и обратной линии

Внимание: В насосных группах быстрого монтажа Kromwell KW.MWUI/H 180R/L

Нет возможности поменять местами подающую и обратную линии!

7. Указания по монтажу

Насосная группа быстрого монтажа Kromwell KW.MWUI/H 180R/L может устанавливаться только в помещении с температурой выше 0°C!

Монтаж и запуск в эксплуатацию должен производиться только специализированной монтажной организацией.

Монтаж насосной группы Kromwell KW.MWUI/H 180R/L может осуществляться как отдельно (крепление к стене), так и на распределительном коллекторе.

Монтаж на стене:

Группа должна располагаться строго вертикально!

Разметьте два отверстия на стене, расположив их на одной вертикальной линии на расстоянии 100 мм друг от друга, затем просверлите эти отверстия и установите в них дюбеля, входящие в комплект. Затем прикрутите заднюю часть теплоизоляционного кожуха к стене с помощью шурупов, также входя-



щих в комплект, и вставьте в нее насосную группу. Затем подведите к ней трубопроводы от котла.

Монтаж на распределительном коллекторе:

Распределительный коллектор должен быть закреплен на стене строго горизонтально! Монтаж насосных групп на коллектор осуществляется с помощью накидных гаек коллектора с плоскими уплотнительными кольцами.

На посадочное место для насоса необходимо смонтировать соответствующий насос с длиной базы 130 мм и наружной резьбой на ответных фланцах 1/2". Присоединение осуществляется посредством накидных гаек. При монтаже насоса должны быть установлены специальные плоские кольцевые прокладки для герметизации. Коробка электроподключения насоса не должна располагаться в нижнем положении. Поток насоса должен быть направлен снизу-вверх.

Не допускайте механического повреждения насосной группы и забрызгивания ее строительными смесями. Насосная группа не должна испытывать нагрузок от трубопровода (изгиб, сжатие, растяжение, кручение, перекосы, вибрация, несоосность патрубков, неравномерность затяжки крепежа). При необходимости должны быть предусмотрены опоры или компенсаторы, снижающие нагрузку на изделие от трубопровода (ГОСТ Р 53672-2009). Несосоосность соединяемых трубопроводов не должна превышать 3 мм при длине до 1 м плюс 1 мм на каждый последующий метр (СНИП 3.05.01-85, п.2.8).

Подсоединение трубопроводов отопительного контура к шаровым кранам (5) и (6) должно производиться с использованием в качестве подмоточного уплотнительного материала ФУМ-ленты (PTFE — политетрафторэтилен, фторопластовый уплотнительный материал), полиамидной нити с силиконом или льна. При этом необходима следить, чтобы излишки этого материала не попали в запорные механизмы кранов. Это может привести к утрате работоспособности кранов.

Проверьте правильность монтажа. После монтажа следует провести манометрическое испытание герметичности системы (СНИП 3.05.01-85, п.4.1). Данное испытание позволяет обезопасить систему от протечек и ущерба, связанного с ними. Перед проведением испытания необходимо убедиться в том, что все накидные гайки плотно затянуты.

8. Указания по эксплуатации и техническому обслуживанию

Насосная группа быстрого монтажа Kromwell KW.MWUI/Н 180R/L должна эксплуатироваться без превышения давления и температуры, приведённых в таблице технических характеристик.

Установка и демонтаж изделия, а также любые операции по ремонту должны производиться при отсутствии давления в системе. Дайте оборудованию остыть до температуры окружающего воздуха.

Перед включением насоса необходимо открыть перекрывающие шаровые краны, заполнить систему теплоносителем вытеснив весь воздух. При работе насосной группы необходимо сводить за отсутствием протечек и отсутствием шумов в работе насоса.



Для изменения положения байпаса трехходового смесительного клапана (7) следует ослабить стопорный винт (7а) и повернуть вал байпаса (7b) с помощью шлицевой отвертки. Когда байпас открыт, шлиц его вала параллелелен каналу движения теплоносителя, а когда закрыт — перпендикулярен.

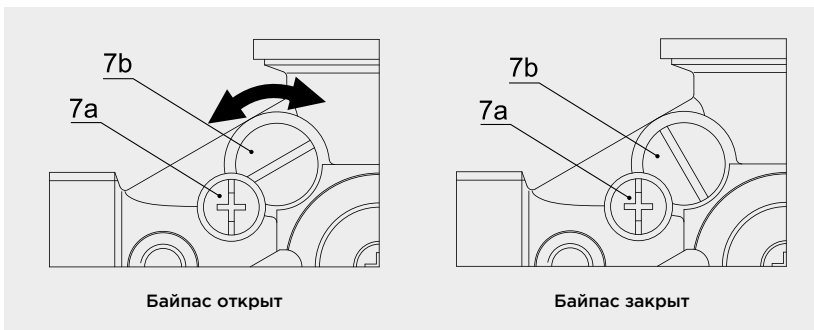

В случае необходимости замена термометров (3) и (4) может производиться без прерывания работы системы. Для замены термометра извлеките пластиковую рукоятку, в которой он установлен, потянув ее вдоль оси на себя. Термометр извлекается вместе с рукояткой. При установке сначала установите обратно рукоятку, затем термометр.

Изделие, описанное в настоящем техническом паспорте, представляет собой технически сложное устройство, которое должно устанавливаться специалистом, имеющим соответствующую квалификацию и опыт работ с данным оборудованием.

Монтаж и запуск в эксплуатацию должен быть осуществлен авторизованной и сертифицированной компанией.

Компания Kromwell оставляет за собой право вносить изменения в конструкцию устройства, которые не влияют на технические характеристики устройства, а также на его функциональные особенности.

ISO
9001:2008
REGISTERED

CE

EAC

